



Der ID.7





Für das Mehr an Freiheit.

Mit dem neuen vollelektrischen ID.7 definiert Volkswagen die Performance von Elektromobilität neu. Die vollelektrische Limousine vereint hohe Reichweiten, schnelles Laden, ein ausgedehntes Platzangebot und intuitive Bedienung zum neuen Premiumstandard bei Volkswagen.



Serienausstattung

Pure 150 kW

59 kWh

Exterieur

- Außenspiegelgehäuse schwarz lackiert
- Stoßfänger in Wagenfarbe

Fahrerassistenzsysteme

- Abbiegebremsfunktion und Ausweichunterstützung
- Automatische Distanzregelung ACC „stop & go“ inkl. prädiktiver Brems- und Beschleunigungsfunktion
- Einparkhilfe vorn und hinten mit IDA⁴⁾ (vorbereitet für späterer Freischaltung: Parkassistent „Park Assist Pro“ inkl. Einparkhilfe & Memory-Funktion)
- Geschwindigkeitsbegrenzer
- Kreuzungsassistent
- Müdigkeits- und Ablenkungserkennung
- Notbremsassistent „Front Assist“ mit Fußgänger- und Radfahrererkennung
- Rückfahrkamera „Rear View“ (vorbereitet für spätere Freischaltung: Umgebungsansicht „Area View“)
- Spurhalteassistent „Lane Assist“ und „Emergency Assist“ (vorbereitet für spätere Freischaltung: Fahrerassistent „Travel Assist“)
- Spurwechselassistent „Side Assist“, Ausparkassistent und Ausstiegswarnung
- Verkehrszeichenerkennung

Infotainment

- 8+1 Lautsprecher
- App-Connect inkl. Wireless-Funktion³⁾
- Augmented Reality Head-Up Display
- Digitaler Radioempfang DAB+
- Infotainmentsystem Innovision Max; 38,1 cm (15-Zoll) Display
- Sprachbedienung inkl. Sprachassistent IDA⁴⁾
- Telefonschnittstelle „Comfort“ (vorbereitet für spätere Freischaltung: mit induktiver Ladefunktion)
- USB-C-Schnittstellen vorn (2 Stück), USB-C Ladebuchsen an der Mittelkonsole hinten (2 Stück), Ladeleistung bis zu 45 W
- Vorbereitet für digitale Extras, Online-Update-Fähigkeit

- Vorbereitet für VW Connect und VW Connect Plus⁵⁾
- Vorbereitet für Navigationsfunktion Innovision Pro Max, 15-Zoll Display

Interieur

- Ambientebeleuchtung 10-farbig
- Instrumententafel in Soul Schwarz
- Make-up-Spiegel beleuchtet in den Sonnenblenden
- Multifunktionslenkrad in Leder, ohne Touch-Bedienung (vorbereitet für spätere Freischaltung: beheizbar)
- Pedale in Edelstahl, im „Play/Pause“ Design
- Rücksitzlehne asymmetrisch geteilt umklappbar, mit Durchlademöglichkeit und Mittelarmlehne, 2 Becherhalter
- Sitzmittelbahnen der Vordersitze und der äußeren Rücksitzplätze in Stoff Grau Melange / Soul Schwarz
- Textilfußmatten vorn und hinten
- Tür und Seitenverkleidung Schaumfolie, Insert in Kunstleder
- Vordersitze beheizbar
- Vordersitze mit Höheneinstellung

Komfort und Nutzen

- Fahrerlebnisauswahl „Atmospheres“
- Fernentriegelung für Heckklappe
- Frontscheibe in Verbundsicherheitsglas, Infrarot-reflektierend, geräuschkämmend (vorbereitet für spätere Freischaltung drahtlos beheizbar)
- Gepäcknetz
- Gepäckraumboden variabel
- Herstellergarantie²⁾
- Klimaanlage „Air Care Climatronic“ mit Aktiv-Kombifilter, Bedienelemente hinten und 2-Zonen-Temperaturregelung (vorbereitet für spätere Freischaltung: 3-Zonen-Temperaturregelung)
- Schlüsselloses Schließ- und Startsystem „Keyless Access“ mit Safe-Sicherung
- Steckdose 12V im Gepäckraum

Licht- und Sicht

- Außenspiegel elektrisch einstell-, anklapp- und beheizbar, mit Beifahrerspiegelabsenkung
- Fernlichtassistent „Light Assist“
- Innenspiegel automatisch abblendend
- LED-Rückleuchten
- LED-Scheinwerfer
- Regensensor
- Türgriffmulden beleuchtet
- Umfeldbeleuchtung mit Logoprojektion

Räder / Reifen

- Bordwerkzeug
- Leichtmetallräder „Hudson“, 8 J x 19 vorn, 8,5 J x 19 hinten, in Schwarz, Oberfläche glanzgedreht
 - › Airstop® -Reifen 235/50 R19 vorn, 255/45 R19 hinten
- Radsicherungen mit erweitertem Diebstahlschutz
- Reifenkontrollanzeige

Pure 150 kW Business

59 kWh

(zusätzlich/abweichend zu Pro)

Preisvorteil*
bis zu € 7.470,-¹⁾

Sicherheit und Technik

- 59 kWh Batterie
- 11 kW max. AC-Ladeleistung (Wechselstrom)
- 160 kW max. DC-Ladeleistung (Gleichstrom)
- Airbag für Fahrer und Beifahrer, mit Beifahrerairbag-Deaktivierung
- Bidirektionales Laden (Wechselstrom AC und Gleichstrom DC)
- Car2X
- CCS-Ladedose (Combined-Charging-System) für Wechsel- und Gleichstrom
- Diebstahlwarnanlage mit Innenraumüberwachung, Back-up-Horn und Abschleppschutz
- Doppelton-Signalhorn
- Dreipunkt-Automatiksicherheitsgurte
- vorn mit Höheneinstellung
- Gurtstraffer vorn und äußere Rücksitze
- e-Sound
- Fahrprofilauswahl
- ISOFIX-Halteösen für Kindersitze auf den äußeren Rücksitzen sowie auf dem Beifahrersitz, i-Sizekompatibel
- Kopfairbags vorn und hinten, Seitenairbags vorn, Center-Airbag
- Ladekabel Mode 3 Typ 2, 16 A
- Notruf-Service; keine Registrierung notwendig, Dienst ist bei Auslieferung aktiviert
- Proaktives Insassenschutzsystem
- Servolenkung elektromechanisch, geschwindigkeitsabhängig geregelt
- Trommelbremsen hinten
- Verbandtasche, Warndreieck und Warnweste
- Warnton und -leuchte für nicht angelegte Gurte vorn und hinten
- Vorbereitet für „Alcolock interlock“

Fahrerassistenzsysteme

- Fahrassistent „Travel Assist“ inkl. „Emergency Assist“
- Memory-Funktion für Parkassistent
- Parkassistent „Park Assist Pro“
- Umgebungsansicht „Area View“ inkl. Rückfahrkamera „Rear View“
- Vorbereitung digitaler Schlüssel - Fahrzeugzugang und -Start per Smartphone¹⁹⁾

Infotainment

- Navigationssystem Innovision Pro Max; 38,1 cm (15-Zoll) Display
- Telefonschnittstelle „Comfort“ mit induktiver Ladefunktion

Interieur

- Ambientebeleuchtung 30-farbig, mit Dekordurchleuchtung
- ergoActive-Sitze vorn mit elektrischer Einstellung, Memory, Komforteinstieg und verschiebbarer Oberschenkelauflage
- Instrumententafel mit Ziernaht in Soul Schwarz
- Komfortsitze vorn
- Lendenwirbelstützen vorn pneumatisch einstellbar
- Multifunktionslenkrad in Leder, beheizbar, ohne Touch-Bedienung
- Sitzmittelbahnen der Vordersitze und der äußeren Rücksitzplätze in Mikrovlies „ArtVelours Eco“, Sitzwangen in Artex - Soul Schwarz
- Tür und Seitenverkleidung Schaumfolie, Insert in Kunstleder, Dekor & Armauflage mit Echtnaht
- Vordersitze mit Massageprogrammen

Komfort und Nutzen

- Frontscheibe in Verbundsicherheitsglas, drahtlos beheizbar und Infrarot-reflektierend, geräuschkämmend
- Gepäcknetz und Ablagenetze seitlich
- Heckklappe mit sensorgesteuerter Öffnung und Schließung, mit Fernentriegelung
- Klimaanlage „Air Care Climatronic“ mit Aktiv-Kombifilter, Bedienelemente hinten und 3-Zonen-Temperaturregelung
- Seitenscheiben hinten und Heckscheibe abgedunkelt

Licht- und Sicht

- Abbiege- und Schlechtwetterlicht
- Dynamischer Fernlichtassistent „Dynamic Light Assist“
- IQ.LIGHT - LED-Matrix-Scheinwerfer mit automatischer Fahrlichtschaltung, Schlechtwetterlicht, Begrüßungsfunktion
- LED-Rückleuchten mit dynamischer Blinkleuchte
- Leuchtweitenregulierung dynamisch, mit dynamischem Kurvenfahrlicht
- Volkswagen Logo vorn und hinten beleuchtet, leiste zwischen den Scheinwerfern sowie Türgriffmulden beleuchtet, mit Animation

* bezieht sich auf einen vergleichbar ausgestatteten ID.7 Pro 210 kW

Serienausstattung

Pro 210 kW

77 kWh

(zusätzlich/abweichend zu Pure)

Sicherheit und Technik

- 77 kWh Batterie
- 185 kW max. DC-Ladeleistung (Gleichstrom)

Pro 210 kW Business

77 kWh

(zusätzlich/abweichend zu Pro)

Fahrerassistenzsysteme

- Fahrassistent „Travel Assist“ inkl. „Emergency Assist“
- Memory-Funktion für Parkassistent
- Parkassistent „Park Assist Pro“
- Umgebungsansicht „Area View“ inkl. Rückfahrkamera „Rear View“
- Vorbereitung digitaler Schlüssel - Fahrzeugzugang und -Start per Smartphone¹⁹⁾

Infotainment

- Navigationssystem Innovision Pro Max; 38,1 cm (15-Zoll) Display
- Telefonschnittstelle „Comfort“ mit induktiver Ladefunktion

Interieur

- Ambientebeleuchtung 30-farbig, mit Dekordurchleuchtung
- ergoActive-Sitze vorn mit elektrischer Einstellung, Memory, Komforteinstieg und verschiebbarer Oberschenkelauflage
- Instrumententafel mit Ziernaht in Soul Schwarz
- Komfortsitze vorn
- Lendenwirbelstützen vorn pneumatisch einstellbar
- Multifunktionslenkrad in Leder, beheizbar, ohne Touch-Bedienung
- Sitzmittelbahnen der Vordersitze und der äußeren Rücksitzplätze in Mikrovlies „ArtVelours Eco“, Sitzwangen in Artex - Soul Schwarz
- Tür und Seitenverkleidung Schaumfolie, Insert in Kunstleder, Dekor & Armauflage mit Echtnaht
- Vordersitze mit Massageprogrammen

Preisvorteil*
bis zu € 7.470,-¹⁾

Komfort und Nutzen

- Frontscheibe in Verbundsicherheitsglas, drahtlos beheizbar und Infrarot-reflektierend, geräuschkämmend
- Gepäcknetz und Ablagenetze seitlich
- Heckklappe mit sensorgesteuerter Öffnung und Schließung, mit Fernentriegelung
- Klimaanlage „Air Care Climatronic“ mit Aktiv-Kombifilter, Bedienelemente hinten und 3-Zonen-Temperaturregelung
- Seitenscheiben hinten und Heckscheibe abgedunkelt

Licht- und Sicht

- Abbiege- und Schlechtwetterlicht
- Dynamischer Fernlichtassistent „Dynamic Light Assist“
- IQ.LIGHT - LED-Matrix-Scheinwerfer mit automatischer Fahrlichtschaltung, Schlechtwetterlicht, Begrüßungsfunktion
- LED-Rückleuchten mit dynamischer Blinkleuchte
- Leuchtweitenregulierung dynamisch, mit dynamischem Kurvenfahrlicht
- Volkswagen Logo vorn und hinten beleuchtet, leiste zwischen den Scheinwerfern sowie Türgriffmulden beleuchtet, mit Animation





Serienausstattung

Pro S 210 kW

86 kWh

(zusätzlich/abweichend zu Pro)

Sicherheit und Technik

- 86 kWh Batterie
- 199 kW max. DC-Ladeleistung (Gleichstrom)

Pro S 210 kW Business

86 kWh

(zusätzlich/abweichend zu Pro S)

Fahrerassistenzsysteme

- Fahrerassistenz „Travel Assist“ inkl. „Emergency Assist“
- Memory-Funktion für Parkassistent
- Parkassistent „Park Assist Pro“
- Umgebungsansicht „Area View“ inkl. Rückfahrkamera „Rear View“
- Vorbereitung digitaler Schlüssel - Fahrzeugzugang und -Start per Smartphone¹⁹⁾

Infotainment

- Navigationssystem Innovision Pro Max; 38,1 cm (15-Zoll) Display
- Telefonschnittstelle „Comfort“ mit induktiver Ladefunktion

Interieur

- Ambientebeleuchtung 30-farbig, mit Dekordurchleuchtung
- ergoActive-Sitze vorn mit elektrischer Einstellung, Memory, Komforteinstieg und verschiebbarer Oberschenkelauflage
- Instrumententafel in Soul Schwarz, mit Ziernaht
- Komfortsitze vorn
- Lendenwirbelstützen vorn pneumatisch einstellbar
- Multifunktionslenkrad in Leder, beheizbar, ohne Touch-Bedienung
- Sitzmittelbahnen der Vordersitze und der äußeren Rücksitzplätze in Mikrovlies „ArtVelours Eco“, Sitzwangen in Artex - Soul Schwarz
- Tür und Seitenverkleidung Schaumfolie, Insert in Kunstleder, Dekor & Armauflage mit Echtnaht
- Vordersitze mit Massageprogrammen

Preisvorteil*
bis zu € 7.470,-¹⁾

Komfort und Nutzen

- Frontscheibe in Verbundsicherheitsglas, drahtlos beheizbar und Infrarot-reflektierend, geräuschkämmend
- Gepäcknetz und Ablagenetze seitlich
- Heckklappe mit sensorgesteuerter Öffnung und Schließung, mit Fernentriegelung
- Klimaanlage „Air Care Climatronic“ mit Aktiv-Kombifilter, Bedienelemente hinten und 3-Zonen-Temperaturregelung
- Seitenscheiben hinten und Heckscheibe abgedunkelt

Licht- und Sicht

- Abbiege- und Schlechtwetterlicht
- Dynamischer Fernlichtassistent „Dynamic Light Assist“
- IQ.LIGHT - LED-Matrix-Scheinwerfer mit automatischer Fahrlichtschaltung, Schlechtwetterlicht, Begrüßungsfunktion
- LED-Rückleuchten mit dynamischer Blinkleuchte
- Leuchtweitenregulierung dynamisch, mit dynamischem Kurvenfahrlicht
- Volkswagen Logo vorn und hinten beleuchtet, leiste zwischen den Scheinwerfern sowie Türgriffmulden beleuchtet, mit Animation

* bezieht sich auf einen vergleichbar ausgestatteten ID.7 Pro S 210 kW

Serienausstattung

GTX 4MOTION 250 kW

86 kWh

(zusätzlich/abweichend zu Pro)

Exterieur

- Stoßfänger in Wagenfarbe und sportlichem Design

Interieur

- Ambientebeleuchtung 30-farbig
- Instrumententafel in Soul Schwarz, Ziernaht in rot
- Multifunktionslenkrad in Leder, ohne Touch-Bedienung (vorbereitet für spätere Freisaltung: beheizbar), mit Ziernaht in rot und roter GTX-Spange
- Sitzmittelbahnen der Vordersitze und der äußeren Rücksitzplätze in Stoff - Soul Schwarz und Ziernähte in rot
- Tür und Seitenverkleidung Schaumfolie, Insert in Kunstleder, Dekor & Armauflage mit Echtnaht in rot

Komfort und Nutzen

- Seitenscheiben hinten und Heckscheibe abgedunkelt

Licht- und Sicht

- Außenspiegel elektrisch anklapp- und beheizbar, auf Fahrerseite abblendend, Beifahrerspiegelabsenkung und Memory
- Dynamischer Fernlichtassistent „Dynamic Light Assist“
- IQ.LIGHT - LED-Matrix-Scheinwerfer mit automatischer Fahrlichtschaltung, Schlechtwetterlicht, Begrüßungsfunktion
- LED-Rückleuchten mit dynamischer Blinkleuchte
- Umfeldbeleuchtung mit Logoprojektion
- Volkswagen Logo vorn und hinten beleuchtet, leiste zwischen den Scheinwerfern sowie Türgriffmulden beleuchtet, mit Animation

Räder / Reifen

- Leichtmetallräder „Skagen“, 8,5 J x 20 vorn, 9,5 J x 20 hinten, in Schwarz, Oberfläche glanzgedreht
 - › Airstop® -Reifen 235/45 R20 vorn, 255/40 R20 hinten
 - › Radsicherungen mit erweitertem Diebstahlschutz

Sicherheit und Technik

- 86 kWh Batterie
- 199 kW max. DC-Ladeleistung (Gleichstrom)
- Progressivlenkung

GTX 4MOTION 250 kW Business

86 kWh

(zusätzlich/abweichend zu GTX)

Preisvorteil*
bis zu € 7.700,-¹⁾

Fahrerassistenzsysteme

- Fahrerassistenz „Travel Assist“ inkl. „Emergency Assist“
- Memory-Funktion für Parkassistent
- Parkassistent „Park Assist Pro“
- Umgebungsansicht „Area View“ inkl. Rückfahrkamera „Rear View“
- Vorbereitung digitaler Schlüssel - Fahrzeugzugang und -Start per Smartphone¹⁹⁾

Infotainment

- Navigationssystem Innovision Pro Max; 38,1 cm (15-Zoll) Display
- Soundsystem „Harman Kardon“, 12+1 Lautsprecher, 700 Watt Gesamtleistung, digitaler 16-Kanal-Verstärker, Subwoofer
- Telefonschnittstelle „Comfort“ mit induktiver Ladefunktion

Interieur

- ergoActive-Sitze vorn mit elektrischer Einstellung, Memory, Komforteinstieg und verschiebbarer Oberschenkelauflage
- Komfortsitze vorn
- Lendenwirbelstützen vorn pneumatisch einstellbar
- Multifunktionslenkrad in Leder, beheizbar, ohne Touch-Bedienung, mit Ziernaht in rot und roter GTX-Spange
- Sitzmittelbahnen der Vordersitze und der äußeren Rücksitzplätze in Mikrovlies „ArtVelours Eco“ gelocht, Sitzwangen in Artex - Soul Schwarz und Ziernähte in rot
- Textilfußmatten vorn und hinten
- Vorder- und äußere Rücksitzplätze beheizbar
- Vordersitze mit Massageprogrammen und aktiver Klimatisierung

Komfort und Nutzen

- Frontscheibe in Verbundsicherheitsglas, drahtlos beheizbar und Infrarot-reflektierend, geräuschkämmend
- Gepäcknetz und Ablagenetze seitlich
- Heckklappe mit sensorgesteuerter Öffnung und Schließung, mit Fernentriegelung
- Klimaanlage „Air Care Climatronic“ mit Aktiv-Kombifilter, Bedienelemente hinten und 3-Zonen-Temperaturregelung
- Verbundsicherheitsglas geräuschkämmend für Seitenscheiben

Sicherheit und Technik

- Adaptive Fahrwerksregelung DCC inkl. Fahrprofilwahl
- Kopf- und Seitenairbags vorn und hinten Center-Airbag

* bezieht sich auf einen vergleichbar ausgestatteten ID.7 GTX 4MOTION 250 kW

Ausstattungs Pakete

		59 kWh		77 kWh		86 kWh				Preise in € ohne NoVA und ohne MwSt. ¹⁾
		Pure	Pure Business	Pro	Pro Business	Pro S	Pro S Business	GTX	GTX Business	
Assistenz	Assistenz-Paket „IQ.Drive“ – Fahrerassistent „Travel Assist“, Spurhalteassistent „Lane Assist“ und „Emergency Assist“ – Memory-Funktion für Parkassistent – Parkassistent „Park Assist Pro“ inkl. Einparkhilfe – Umgebungsansicht „Area View“ inkl. Rückfahrkamera „Rear View“ – Vorbereitung digitaler Schlüssel - Fahrzeugzugang und -Start per Smartphone ¹⁹⁾	○	●	○	●	○	●	○	●	1.633,-
Exterieur	Design-Paket „Black Style“ – Leichtmetallräder „Bergen“ 8 J x 19 vorn, 8,5 J x 19 hinten, in Schwarz – Schriftzug „ID.7“ in Schwarz auf der Heckklappe – Seitenscheiben hinten und Heckscheibe abgedunkelt in Verbindung mit Exterieur-Paket	○	○	○	○	○	○	–	–	893,-
	in Verbindung mit Exterieur-Paket „Plus“	○	–	○	–	○	–	–	–	558,-
	in Verbindung mit Exterieur-Paket „Plus“ inkl. Panoramadach	○	○	○	○	○	○	–	–	558,-
		○	○	○	○	○	○	–	–	190,-
	Exterieur-Paket – Abbiege- und Schlechtwetterlicht – Dynamischer Fernlichtassistent „Light Assist“ – Heckklappe mit sensorgesteuerter Öffnung und Schließung, mit Fernentriegelung – IQ.Light - LED-Matrix-Scheinwerfer mit automatischer Fahrlichtschaltung, Schlechtwetterlicht, Begrüßungsfunktion – LED-Rückleuchten mit dynamischer Blinkleuchte – Leiste zwischen den Scheinwerfern sowie Türgriffmulden beleuchtet, mit Animation – Leuchtweitenregulierung dynamisch, mit dynamischen Kurvenlicht – Seitenscheiben hinten und Heckscheibe abgedunkelt – Volkswagen Logo vorn und hinten beleuchtet	○	●	○	●	○	●	–	–	2.676,-
	Exterieur-Paket „Plus“ Umfang wie oben, zusätzlich/abweichend: + Adaptive Fahrwerksregelung DCC inkl. Fahrprofilwahl + Heckklappe mit sensorgesteuerter Öffnung und Schließung (nur bei GTX)	○	–	○	–	○	–	–	–	3.971,-
	+ Progressivlenkung + Verbundsicherheitsglas geräuschkämmend für Seitenscheiben vorn und hinten; Heckscheibe und Seitenscheiben hinten abgedunkelt + Außenspiegel auf Fahrerseite automatisch abblendend und mit Memory (Serie GTX)	–	○	–	○	–	○	–	○	1.356,-
Exterieur-Paket „Plus“ inkl. Panoramadach Umfang wie oben, zusätzlich/abweichend: + „Smart Glas“-Panoramadach	–	–	–	–	–	–	○	–	1.561,-	
	○	–	○	–	○	–	–	–	–	5.190,-
	–	○	–	○	–	○	–	–	–	2.514,-
	–	–	–	–	–	–	○	–	–	2.654,-
	–	–	–	–	–	–	–	○	–	1.030,-

		59 kWh		77 kWh		86 kWh				Preise in € ohne NoVA und ohne MwSt. ¹⁾		
		Pure	Pure Business	Pro	Pro Business	Pro S	Pro S Business	GTX	GTX Business			
Interieur	Interieur-Paket	<ul style="list-style-type: none"> – Ambientebeleuchtung 30-farbig, mit Dekordurchleuchtung – Armaturentafel Komfort Soul Schwarz, mit Ziernaht – ergoActive-Sitze vorn mit elektrischer Einstellung, Memory, Komfortestieg und verschiebbarer Oberschenkelauflage – Gepäcknetz und Ablagenetze seitlich – Komfortsitze vorn – Lendenwirbelstützen vorn pneumatisch einstellbar – Sitzmittelbahnen der Vorder- und äußeren Rücksitzplätze in Mikrovlies „ArtVelours Eco“ Soul Schwarz, Sitzwangen Artex – Tür und Seitenverkleidung Schaumfolie, Insert in Kunstleder, Dekor & Armauflage mit Echtnaht – Vordersitze mit Massageprogrammen 		○	●	○	●	○	●	–	–	2.633,-
	Interieur-Paket „Plus“	Umfang wie Interieur-Paket, zusätzlich/abweichend: <ul style="list-style-type: none"> + Kopf- und Seitenairbags vorn und hinten, Center-Airbag + Sitzmittelbahnen der Vorder- und äußeren Rücksitzplätze in Mikrovlies „ArtVelours Eco“ gelocht Soul Schwarz oder Mistralgrau, Sitzwangen in Artex + Soundsystem „Harman Kardon“, 12+1 Lautsprecher, 700 Watt Gesamtleistung, digitaler 16-Kanal-Verstärker, Subwoofer + Vordersitze mit Massageprogrammen und aktiver Klimatisierung + Vordersitze und äußere Rücksitze beheizbar 		○	–	○	–	○	–	–	–	4.701,-
			–	○	–	○	–	○	–	○	●	–
Komfort	Komfort-Paket	<ul style="list-style-type: none"> – Frontscheibe in Verbundsicherheitsglas, drahtlos beheizbar und Infrarot-reflektierend, geräuschkämmend – Klimaanlage „Air Care Climatronic“ mit Aktiv-Kombifilter, Bedienelemente hinten und 3-Zonen-Temperaturregelung – Multifunktionslenkrad beheizbar, mit Touch-Bedienung – Navigationssystem „Discover Pro Max“ für 15-Zoll Display – Telefonschnittstelle „Comfort“ mit induktiver Ladefunktion 		○	●	○	●	○	●	○	●	1.804,-

Sonderausstattungen

		59 kWh		77 kWh		86 kWh				Preise in € ohne NoVA und ohne MwSt. ¹⁾
		Pure	Pure Business	Pro	Pro Business	Pro S	Pro S Business	GTX	GTX Business	
Komfort und Nutzen	Anhängervorrichtung anklappbar, mit elektrischer Entriegelung	○	○	○	○	○	○	○	○	1.108,-
	230 V Steckdose	○	○	○	○	○	○	○	○	154,-
Sicherheit und Technik	Ladekabel für Haushaltssteckdose, 230V	○	○	○	○	○	○	○	○	181,-
	PowerSocket - Entladeadapter für die Hochvoltbatterie (Haushaltssteckdose)	○	○	○	○	○	○	○	○	158,-
	PowerSocket - Entladeadapter für die Hochvoltbatterie (Campingsteckdose CEE 230V)	○	○	○	○	○	○	○	○	175,-
	Wärmepumpe zur Reichweitenoptimierung – Kältemittel R744	○	○	○	○	○	○	○	○	1.108,-



Lackierungen

		59 kWh		77 kWh		86 kWh		Preise in € ohne NoVA und ohne MwSt. ¹⁾	
		Pure	Pure Business	Pro	Pro Business	Pro S	Pro S Business		GTX
Zweifarbenaufflackierung mit Dach in Schwarz									
Uni	– Mondsteingrau	○	○	○	○	○	○	–	0,-
	mit Dach in Schwarz	○	○	○	○	○	○	–	893,-
	mind. in Verbindung mit Design-Paket „Black Style“ oder Exterieurpaket „Plus“ inkl. Panoramadach (nicht bei GTX)	–	–	–	–	–	–	○	0,-
Metallic	– Aquamarinblau	○	–	○	–	○	–	–	882,-
	mit Dach in Schwarz	–	○	–	○	–	○	–	156,-
	mind. in Verbindung mit Design-Paket „Black Style“ oder Exterieurpaket „Plus“ inkl. Panoramadach (nicht bei GTX)	○	–	○	–	○	–	–	1.775,-
		–	○	–	○	–	○	–	1.049,-
		–	–	–	–	–	○	–	882,-
		–	–	–	–	–	–	○	156,-
	– Gletscherweiß	○	–	○	–	○	–	–	726,-
	mit Dach in Schwarz	–	○	–	○	–	○	–	0,-
	mind. in Verbindung mit Design-Paket „Black Style“ oder Exterieurpaket „Plus“ inkl. Panoramadach (nicht bei GTX)	○	–	○	–	○	–	–	1.619,-
		–	○	–	○	–	○	–	893,-
		–	–	–	–	–	○	–	726,-
		–	–	–	–	–	–	○	0,-
	– Grenadillschwarz	○	–	○	–	○	–	○	726,-
		–	○	–	○	–	○	–	0,-
	– Kings Red	○	–	○	–	○	–	–	882,-
	mit Dach in Schwarz	–	○	–	○	–	○	–	156,-
	mind. in Verbindung mit Design-Paket „Black Style“ oder Exterieurpaket „Plus“ inkl. Panoramadach (nicht bei GTX)	○	–	○	–	○	–	–	1.775,-
		–	○	–	○	–	○	–	1.049,-
	–	–	–	–	–	○	–	882,-	
	–	–	–	–	–	–	○	156,-	
– Scale Silver	○	–	○	–	○	–	–	726,-	
mit Dach in Schwarz	–	○	–	○	–	○	–	0,-	
mind. in Verbindung mit Design-Paket „Black Style“ oder Exterieurpaket „Plus“ inkl. Panoramadach (nicht bei GTX)	○	–	○	–	○	–	–	1.619,-	
	–	○	–	○	–	○	–	893,-	
	–	–	–	–	–	○	–	725,-	
	–	–	–	–	–	–	○	0,-	
– Stonewashed Blue	○	–	○	–	○	–	–	725,-	
mit Dach in Schwarz	–	○	–	○	–	○	–	0,-	
mind. in Verbindung mit Design-Paket „Black Style“ oder Exterieurpaket „Plus“ inkl. Panoramadach (nicht bei GTX)	○	–	○	–	○	–	–	1.619,-	
	–	○	–	○	–	○	–	893,-	
	–	–	–	–	–	○	–	726,-	
	–	–	–	–	–	–	○	0,-	



Mondsteingrau Uni-Lackierung



Aquamarinblau Metallic-Lackierung



Gletscherweiß Metallic-Lackierung



Grenadillschwarz Metallic-Lackierung



Kings Red* Metallic-Lackierung



Scale Silver Metallic-Lackierung



Stonewashed Blue Metallic-Lackierung

Räder

		59 kWh		77 kWh		86 kWh			Preise in € ohne NoVA und ohne MwSt. ¹⁾	
		Pure	Pure Business	Pro	Pro Business	Pro S	Pro S Business	GTX		GTX Business
Räder	Leichtmetallräder „Montreal“ 8,5 J x 20 vorn, 9,5 J x 20 hinten, in Schwarz, Oberfläche Glanzgedreht — Airstop®-Reifen 235/45 R 20 vorn, 255/40 R 20 hinten	○	○	○	○	○	○	—	—	505,- 0,-
	mit Reifen mit sportlicher Fahrdynamik	○	○	○	○	○	○	—	—	1.017,- 514,-
		—	—	—	—	—	—	○	○	
	Leichtmetallräder „Skagen“ 8,5 J x 20 vorn, 9,5 J x 20 hinten, in Schwarz, Oberfläche Glanzgedreht — Airstop®-Reifen 235/45 R 20 vorn, 255/40 R 20 hinten	—	—	—	—	—	—	●	●	
	Leichtmetallräder „Skagen“ 8,5 J x 20 vorn, 9,5 J x 20 hinten, in Schwarz — Airstop®-Reifen 235/45 R 20 vorn, 255/40 R 20 hinten	—	—	—	—	—	—	○	○	0,-
	Leichtmetallräder „Trondheim“ 8,5 J x 20 vorn, 9,5 J x 20 hinten — Airstop®-Reifen 235/45 R 20 vorn, 255/40 R 20 hinten	○	○	○	○	○	○	○	○	604,- 99,-
	mit Reifen mit sportlicher Fahrdynamik	○	○	○	○	○	○	○	○	1.116,- 613,-
		—	—	—	—	—	—	—	—	
	Leichtmetallräder „Mataró“ 8,5 J x 21 vorn, 9 J x 21 hinten, in Schwarz, Oberfläche Glanzgedreht, Volkswagen R — Reifen 235/40 R 21 98H XL vorn, 265/35 R 21 101H XL hinten (Polymerbeschichtung)	○	○	○	○	○	○	—	—	1.108,- 604,-
		—	—	—	—	—	—	○	○	

Bitte beachten Sie, dass manche Räder/Reifen limitiert sind oder zum Zeitpunkt der Bestellung bzw. der Fahrzeuglieferung nicht mehr verfügbar sind. Fragen Sie Ihren Händler nach der Verfügbarkeit der Räder/Reifen und prüfen Sie, dass Ihr konfiguriertes Fahrzeug auch die gewünschten Sonderausstattungen enthält. Die gezielte Bestellung eines bestimmten Reifenfabrikats ist aus logistischen und produktionstechnischen Gründen nicht möglich. Informationen zum EU-Reifenlabel erhalten Sie online im Konfigurator unter <https://konfigurator.volkswagen.at> oder direkt bei Ihrem Volkswagen Partner. Unsere Fahrzeuge sind serienmäßig mit Sommerreifen ausgestattet. In Österreich besteht im Zeitraum von 1.11. bis 15.4. Winterreifenpflicht bei winterlichen Straßenverhältnissen. Ihr Volkswagen Partner berät Sie gern.



19-Zoll-Leichtmetallrad „Hudson“ (Serie)



20-Zoll-Leichtmetallrad „Montreal“



20-Zoll-Leichtmetallrad „Skagen“, Oberfläche Glanzgedreht



20-Zoll-Leichtmetallrad „Skagen“



20-Zoll-Leichtmetallrad „Trondheim“



21-Zoll-Leichtmetallrad „Mataró“

Abmessungen

Außenabmessungen	Pure, Pro & GTX	GTX 4MOTION
Länge, mm	4.961	4.961
Breite / inkl. Außenspiegel, mm	1.862 / 2.141	1.862 / 2.141
Höhe max., mm	1.536	1.535
Radstand, mm ⁶⁾	2.971	2.971
Spurweite vorn / hinten, mm	1.588 – 1.598 / 1.559 – 1.569	1.588 – 1.598 / 1.559 – 1.569
Höhe geöffnete Heckklappe / Boden, mm ⁶⁾	2.280	2.279
Überhangwinkel vorn / hinten in Grad ¹⁴⁾	14,2 / 13,9	14,3 / 13,9
Rampenwinkel in Grad ¹⁴⁾	9,3	9,3
Innenraumabmessungen		
1. Sitzreihe		
Kopfraum mm	1.025	1.025
Innenraumbreite, mm	1.518	1.518
2. Sitzreihe		
Kopfraum mm	961	961
Innenraumbreite, mm	1.507	1.507
Gepäckraum		
Breite zwischen den Radkästen, mm	1.000	1.000
Gepäckraumvolumen, l ⁷⁾	532 – 1.586 (Rücksitzbank geklappt)	532 – 1.586 (Rücksitzbank geklappt)
Länge, Sitzbank aufgestellt/umgeklappt, mm	1.074 / 1.948	1.074 / 1.948
Weitere Daten		
Wendekreis, m	ca. 10,9	ca. 12,3

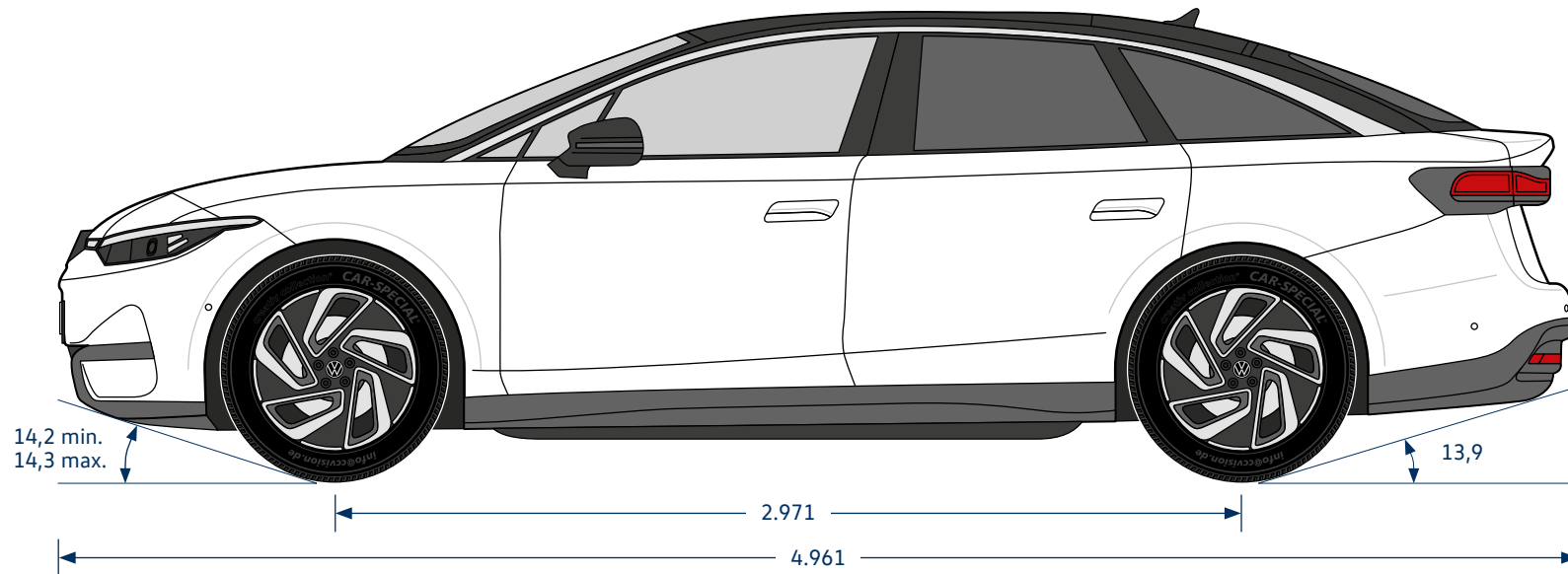
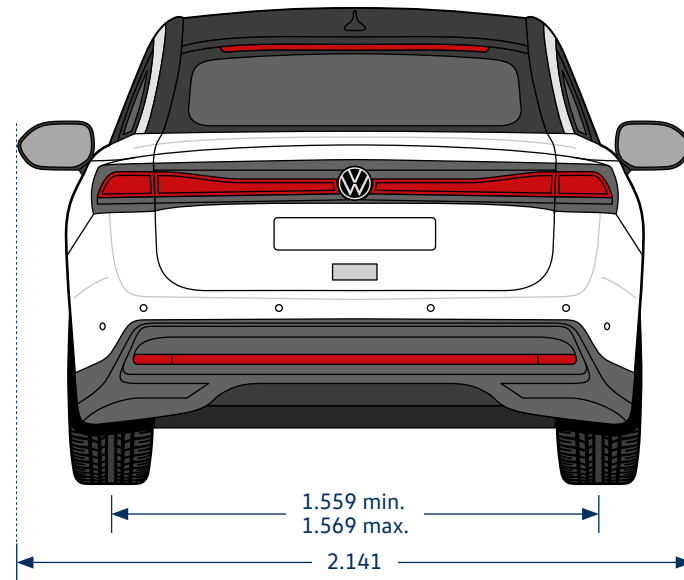
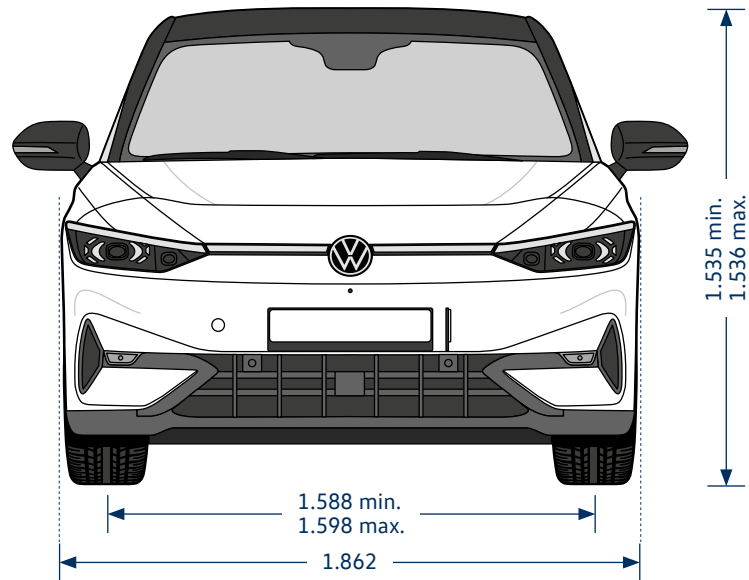

Motor / Batterie

Motor, Getriebe, Elektrik	Pure 150 kW 59 kWh	Pro 210 kW 77 kWh	Pro S 210 kW 86 kWh	GTX 4MOTION 250 kW 86 kWh
Motor – Bauart	Permanentmagneterregte Synchronmaschine (PSM)	permanentmagneterregte Synchronmaschine (PSM)	Permanentmagneterregte Synchronmaschine (PSM)	ASM* an der Vorderachse PSM** an der Hinterachse
30-Minuten-Leistung, kW (PS) ¹⁶⁾	70 (95)	89 (121)	89 (121)	89 (121)
Maximalleistung, kW (PS) ¹⁷⁾	150 (204)	210 (286)	210 (286)	250 (340)
Max. Drehmoment, Nm	350	545	545	Frontmotor: k.A. Heckmotor: k.A.
Getriebevariante	EQ314-1P / 1-Gang-Automatik	EQ550-1P / 1-Gang-Automatik	EQ550-1P / 1-Gang-Automatik	EQ150-1K / 1-Gang-Automatik
Antriebsart	Heck	Heck	Heck	Dualmotor Allrad
Batterie / Ladesystem				
Batterietyp	Li-Ni-Co-Mn	Li-Ni-Co-Mn	Li-Ni-Co-Mn	Li-Ni-Co-Mn
Batterieenergiegehalt in kWh (netto) ⁹⁾	59	77	86	86
Ladedauer AC 11 kW ¹⁰⁾	06:30	08:00	09:00	09:00
Ladedauer 10% - 80% SOC, DC 160 kW ¹¹⁾	00:27	-	-	-
Ladedauer 10% - 80% SOC, DC 185 kW ¹¹⁾	-	00:27	-	-
Ladedauer 10% - 80% SOC, DC 199 kW ¹¹⁾	-	-	00:27	00:27
Gewichte⁸⁾, Anhängelasten¹⁵⁾, kg				
Leergewicht	2.102	2.184	2.230	2.328
Zul. Gesamtgewicht	2530	2.640	2.690	2.790
Zul. Achslast vorn/hinten	1.180 / 1.400	1.220 / 1.470	1.120 / 1.510	1.310 / 1.530
Zul. Anhängelasten gebremst bei 12%	1000	1.000	1.000	1.200
Zul. Anhängelasten ungebremst	750	750	750	750
Zul. Stützlast	75	75	75	75
Zul. Dachlast	75	75	75	75
Fahrleistungen				
Höchstgeschwindigkeit, km/h	160	180	180	200
Beschleunigung (0-100 km/h), s ¹⁸⁾	7,9	6,5	6,6	5,4

Neue Funktionen freischalten

Digitale Extras – Functions on Demand¹²⁾

Machen Sie Ihren Volkswagen zu Ihrem ganz persönlichen Begleiter: Mit den passenden digitalen Diensten und Zusatzpaketen nutzen Sie genau die Funktionen, die Ihren Alltag spürbar leichter, komfortabler und individueller gestalten. Entdecken Sie, wie viel mehr in Ihrem Fahrzeug steckt.

Upgrades

Mehr Details zu Upgrades finden Sie auf unserer Website



Komfort-Paket inkl.

- Frontscheibenheizung
- Induktive Ladefunktion
- Klimaanlage „Air Care Climatronic“ (3 Zonen)
- Lenkradheizung
- Navigation

Assistenz-Paket „IQ.Drive“ inkl.

- Memoryfunktion für „Park Assist Pro“
- Park Assist Pro - vorbereitet für fernbedientes Parken
- Travel Assist
- Umgebungsansicht „Area View“

MODS	Preis in € inkl. MwSt.*				
	ID.7	Probemonat ¹³⁾	Lifetime	Jahr	Monat
○ / ●	○ / ●	kostenlos	1.790,-	455,-	45,50
○ / ●	○ / ●	–	1.450,-	–	–

● serienmäßige Ausstattung (bei Business Modell) ○ verfügbar – nicht verfügbar * Alle Preise sind unverbindl., nicht kart. Richtpreise inkl. 20% MwSt.



VW Connect (10 Jahre kostenlos)

- Fahrzeugdaten & Service-Terminplanung
- Remotedienste
- Online-Personalisierung
- Online-Sprachassistent
- Lademanagement
- Digitaler Schlüssel**
- Notruf-Service
- Klimatisierung

** nur bei Business Modellen

VW Comfort & Entertainment (1 Jahr kostenlos)

- | | |
|-------------------------------|-----------------|
| – WLAN Hotspot | 1 Monat € 4,99 |
| – AirConsole | 2 Jahre € 99,90 |
| – 20GB pro Monat Datenvolumen | |

VW Safe & Secure

- | | |
|--|-----------------|
| – Online Diebstahlwarnanlage | 1 Monat € 4,99 |
| – Geschwindigkeits-/ Gebietsbenachrichtigung | 2 Jahre € 99,90 |
| – Hilfe bei Fahrzeugdiebstahl | |

Hilfe zum **Fahrzeug, Apps und digitalen Diensten**

Lehn dich zurück und erlebe in informativen Filmen die einfache Bedienung der Volkswagen Modelle, die intelligenten Assistenzsysteme und die darin verbauten innovativen Technologien. Je nach Themengebiet findest du hilfreiche Kurzvideos, die dir neue oder serienmäßige Funktionen einfach erklären. Du kannst auch nach Kategorien filtern, um auf einen Blick die möglichen Antworten auf deine Frage zu finden.

www.volkswagen.at/einfacherklaert



Volkswagen Service

Für Sie und Ihren Volkswagen nur das Beste: Wir bieten Ihnen umfassende Leistungen, damit Sie rundum sorglos und sicher auf den Straßen unterwegs sind.



Die Volkswagen Mobilitätsgarantie – inklusive bei Ihrem Neuwagen

- Begleitet Sie auf jedem Kilometer und hilft
- bei Pannen und Unfall
 - auch im Ausland
 - inkl. Ersatzmobilität bei längerer Reparaturzeit

Volkswagen Notruf 01 86 666 (aus dem Ausland +43 1 86 666)

Die Mobilitätsgarantie verlängert sich automatisch, wenn die erforderlichen Service-/Inspektionsereignisse bei einem autorisierten Volkswagen Service-Betrieb durchgeführt werden. Ein ganzes Autoleben lang. Details unter volkswagen.at/mobilitaetsgarantie



Die Volkswagen TopCard – optional für Ihren Neuwagen

- **Räderwechsel** zweimal im Jahr
- **Ersatzwagen** bei einem Werkstatt-Aufenthalt ab 12 Stunden und vorheriger Terminvereinbarung. (Max. 3 Tage/Jahr und 50 Freikilometer/Tag)
- **Außenreinigung** bei Inspektion
- **3+1 gratis Aktion** für Volkswagen Alu-Winterkomplettäder¹
- **15,- € Gutschein** geschenkt*

Weitere Informationen zur Volkswagen TopCard erhalten Sie bei Ihrem Volkswagen Partner oder unter volkswagen.at/topcard

* Nicht für den Kauf der TopCard einlösbar

Erhältlich bei teilnehmenden Volkswagen Service-Betrieben. Keine Barablöse für ungenutzte Leistungen möglich. Gültig für ein Jahr. TopCard nicht auf ein anderes Fahrzeug übertragbar. Stand: 05/2025.

Erläuterungen

- ¹⁾ Unverbindliche, nicht kartellierte Richtpreise. Zur Errechnung der Brutto-Listenpreise sind der jeweils modellabhängige NoVA-Satz und 20 % MwSt. immer auf Basis des Netto-Listenpreises hinzuzurechnen.
- ²⁾ 5 Jahre bzw. 100.000 Kilometer Neuwagen Garantie; 3 Jahre Lack-Garantie; 12 Jahre Garantie gegen Durchrostungen; Der Garantiegeber gewährt dem Käufer eines fabrikneuen elektrisch betriebenen BEV- oder PHEV-Fahrzeuges eine Garantie für die Hochvoltbatterie hinsichtlich aller Mängel in Werkstoff und Werkarbeit für acht Jahre bzw. für die ersten 160.000 km, je nachdem welches Ereignis zuerst eintritt. Diese Garantie umfasst einen etwaigen Verlust des Netto-Batterieenergieinhalts der Hochvoltbatterie bei fabrikneuen BEV-Fahrzeugen, dass die nutzbare Kapazität der Batterie 70% nicht unterschreitet. Nähere Informationen erhalten Sie unter www.volkswagen.at oder fragen sie Ihren Volkswagen-Partner.
- ³⁾ Bitte prüfen Sie, ob Ihr Endgerät mit MirrorLink, Apple CarPlay oder Google Android Auto kompatibel ist. Die Nutzung von Apps erfolgt ausschließlich über Ihr Mobiltelefon. Beachten Sie bitte Ihre vertraglichen Bedingungen in Bezug auf die Daten- und Internetverbindung.
- ⁴⁾ Der Online-Sprachassistent steht zurzeit für folgende Sprachen zur Verfügung: Deutsch, Dänisch, Englisch (GB und US), Französisch, Italienisch, Niederländisch, Norwegisch, Polnisch, Portugiesisch, Schwedisch, Spanisch, Tschechisch, Finnisch, Griechisch, Türkisch, Ungarisch, und Russisch (modell- und ausstattungsabhängig verfügbar). Abhängig der gewählten Online-Sprache gibt es zusätzlich eine Anbindung an die Wissensdatenbank Wikipedia und an die künstliche Intelligenz von "ChatGPT". Hinweis: Die Antworten von ChatGPT können variieren, unvollständige, unrichtige oder irrelevante Informationen enthalten und Rechte Dritter verletzen. Verlassen Sie sich daher nicht auf die Antworten, ohne diese anhand weiterer Informationsquellen zu überprüfen. Stellen sie zudem sicher, dass durch die Verwendung oder Verbreitung der Antworten, z.B. in sozialen Medien oder im Internet, keine Rechte Dritter (insbesondere Urheberrechte oder Datenschutzrechte) verletzt werden. Bitte geben Sie keine geheimen und sensiblen Daten in den Online-Sprachassistenten ein, insbesondere die Zugangsdaten Ihrer Volkswagen ID oder andere geheime Zugangsdaten und Passwörter. Die Sprache, in der Sie mit dem Sprachassistenten interagieren können, ist abhängig von der gewählten Sprache in Ihrem Infotainment-System. Diese ist ebenfalls verantwortlich für den Funktionsumfang des Sprachassistenten, der je nach eingestellter Sprache variieren kann. Der Sprachassistent nutzt Künstliche Intelligenz (KI). Sie interagieren mit einer KI, wenn Sie den Sprachassistenten verwenden bzw. wenn das AI-Symbol (Artificial Intelligence) im Infotainment-Bildschirm angezeigt wird (modell- und ausstattungsabhängig verfügbar). Wenn Sie der Verarbeitung Ihrer Standortdaten für den Online-Sprachassistenten zustimmen, oder Ihrer Sprachanfrage Standortinformationen hinzufügen, erhalten Sie auch standortbezogene Suchergebnisse. Abhängig von der Softwareversion ihres Fahrzeuges können Sie die Zustimmung im Zuge des Verbindens Ihres Fahrzeuges mit Ihrem Volkswagen ID Benutzerkonto abgeben bzw. zu einem späteren Zeitpunkt in Ihrem Volkswagen ID Benutzerkonto oder über folgenden Link <https://www.myvolkswagen.net/start/en/onlinespeechconsent.html>, der ebenfalls in Form eines Code im Infotainment-System Ihres Fahrzeuges angezeigt wird (modell- und ausstattungsabhängig verfügbar).
- ⁵⁾ Zur Nutzung der VW Connect und VW Connect Plus Leistungen benötigen Sie ein Volkswagen ID Benutzerkonto und müssen sich mit Benutzername und Passwort bei VW Connect und VW Connect Plus anmelden. Des Weiteren ist ein separater VW Connect bzw. VW Connect Plus Vertrag mit der Volkswagen AG online abzuschließen. Nach Übergabe des Fahrzeuges haben Sie 90 Tage Zeit, um das Fahrzeug unter www.myvolkswagen.net/at/de/myvolkswagen.html oder über die „Volkswagen“ App zu registrieren und die Dienste von VW Connect und VW Connect Plus für die volle Dauer der vereinbarten initialen unentgeltlichen Laufzeit zu nutzen. Bei einer späteren Registrierung verkürzt sich die Dauer der initialen Laufzeit. Die genaue Laufzeit können Sie im Rahmen der Aktivierung oder nach der Aktivierung auf www.myvolkswagen.net/at/de/myvolkswagen.html einsehen. Nach Ablauf der initialen Laufzeit von VW Connect Plus ist diese kostenpflichtig verlängerbar. Die Verfügbarkeit der mobilen Online-Dienste kann länderabhängig unterschiedlich ausfallen und ist sowohl fahrzeug- als auch ausstattungsabhängig. Die Nutzungsrechte an den mobilen Online-Diensten werden für die im Nutzungsvertrag der Volkswagen AG genannte Frist eingeräumt und können während der Geltungsdauer inhaltlichen Änderungen unterliegen bzw. eingestellt werden. Nähere Informationen erhalten Sie unter www.volkswagen.at und bei Ihrem Volkswagen Partner.
- ⁶⁾ Wert bei Leergewicht nach DIN 70020, je nach Ausstattung kann der genannte Wert abweichen.
- ⁷⁾ Messung nach ISO 3832 mit Quadern von 200x100x50 mm Kantenlänge.
- ⁸⁾ Fahrzeugleergewicht mit Fahrer 68 kg, 7 kg Gepäck, Kraftstoffbehälter zu 90 % gefüllt, ermittelt nach der RL 92/21/EWG i. d. gegenwärtig geltenden Fassung. Je nach Sonderausstattung ergeben sich individuelle Gewichte des Fahrzeuges und somit abweichende Verbräuche und CO₂ -Emissionen.
- ⁹⁾ Der angegebene Netto-Batterieenergieinhalt ist unabhängig vom Fahrzeug ein batterietypischer Wert. Er wird mit einem konstantem Lastprofil unter definierten Randbedingungen bestimmt und berücksichtigt den vollen, im Fahrzeug nutzbaren Bereich des Batterieenergieinhalt bis zum Stillstand des Fahrzeuges. Die tatsächliche Entladeenergie kann davon abweichen, weil sie vom konkreten Fahrprofil und der Batterietemperatur abhängig ist. Die homologierte Reichweitenangabe nach der WLTP Gesetzgebung entspricht der nutzbaren Entladeenergie für ein Neufahrzeug.
- ¹⁰⁾ Ladedauer mit AC-Wallbox (11 kW) von 0 % auf 100 % SoC (State of Charge / Batterieladestandard).
- ¹¹⁾ Maximal mögliche Ladeleistung. Verschiedene Ladestationen können sich bei gleicher kW-Leistung in ihrem Ladeverhalten unterscheiden. Neben der kW-Leistung der Ladestation hat auch der maximale Ladestrom einen Einfluss auf die fließende Energiemenge. Des Weiteren beeinflussen Umgebungs- und Batterietemperatur sowie der Ladezustand die maximal mögliche Ladeleistung. Die angegebene maximale Ladeleistung wird unter WLTP-Bedingungen bei einer Temperatur von ca. 23° C und einem Ladezustand ab fünf Prozent ermittelt. Ändern sich diese Variablen, kann auch die Ladeleistung von der Normangabe abweichen.
- ¹²⁾ Für den Erwerb von Upgrades benötigen Sie ein Volkswagen ID Benutzerkonto, einen gültigen VW Connect / We Connect Vertrag und Ihre Verifizierung als Hauptnutzer, das bedeutet die Verknüpfung Ihres Benutzerkontos mit dem konkreten Fahrzeug. Weiterhin ist es erforderlich, dass das Fahrzeug über die für das jeweilige Upgrade erforderliche technische Funktion, Hardware und Software verfügt. Die Verfügbarkeit von Upgrades kann ebenfalls abhängig von Modelljahr und Produktionsdatum sein. Die für das jeweilige Fahrzeug erhältlichen Upgrades können durch den Hauptnutzer im In-Car Shop des Infotainment-Systems oder im Volkswagen Connect Shop unter connect-shop.volkswagen.com eingesehen werden. Kostenpflichtige Artikel können im In-Car Shop und / oder im Volkswagen Connect Shop, mit den aktuell dort einsehbaren und verfügbaren Zahlungsmitteln, erworben werden. Die Verfügbarkeit von Upgrades-Funktionen kann zwischen Webshop und In-Car Shop abweichen. Ihr Volkswagen Partner berät Sie ebenfalls gerne bei Fragen zu Upgrades und deren Verfügbarkeit. Erworben und aktivierte Upgrades verbleiben für die Dauer des Aktivierungszeitraums im Fahrzeug, sind durch alle Fahrer nutzbar und nicht auf andere Fahrzeuge übertragbar.
- ¹³⁾ Ein kostenloser Probemonat kann pro Benutzer und pro Funktion nur einmal in Anspruch genommen werden.
- ¹⁴⁾ Werte bei zul. Gesamtgewicht, je nach Ausstattung kann der genannte Wert abweichen.
- ¹⁵⁾ Mit zunehmender Höhe verringert sich zwangsläufig die Motorleistung. Ab 1000 m über Meereshöhe und je weitere 1000 m sind daher jeweils 10 % von dem Gesamtgewicht (zul. Anhängelast + zul. Gesamtgewicht des Zugfahrzeuges) abzuziehen.
- ¹⁶⁾ Bei Elektrofahrzeugen muss die Nenndauerleistung (höchste 30-Minuten-Leistung) für Elektromotoren angegeben werden. Aus diesem Grund wird auf Angeboten, Kaufverträgen und Dokumenten immer die Nenndauerleistung angeführt. Dieser Wert ist relevant für die Berechnung der motorbezogenen Versicherungssteuer, welche seit 01.04.2025 in Österreich gilt.

- ¹⁷⁾ Die Maximalleistung ist bei möglichst hohem Ladezustand und optimalem Betriebstemperaturbereich der Hochvoltbatterie verfügbar. Die in der individuellen Fahrsituation zur Verfügung stehende Leistung ist abhängig von variablen Faktoren wie z.B. Außentemperatur, Temperatur-, Lade- und Konditionierungszustand oder physikalische Alterung der Hochvoltbatterie. Für Modelle mit Allradantrieb: Maximalleistung ermittelt gemäß UN-GTR.21.
- ¹⁸⁾ Ermittelt mit der angegebenen Maximalleistung. Die Maximalleistung ist bei möglichst hohem Ladezustand und optimalem Betriebstemperaturbereich der Hochvoltbatterie verfügbar.
- ¹⁹⁾ Mit der Vorbereitung für den Digitalen Schlüssel ist das Fahrzeug auf die spätere Nutzung vorbereitet. Der Service selbst steht je nach Auslieferungsdatum des Fahrzeuges erst zur Verfügung, wenn die Freischaltung über ein Fahrzeugsoftwareupdate erfolgt ist. Für die Nutzung des digitalen Schlüssels benötigen Sie ein Volkswagen ID Benutzerkonto. Darüber hinaus ist eine Identitätsprüfung erforderlich, die entweder bei einem autorisierten Volkswagen Service Partner oder über die Volkswagen App, durchgeführt werden kann. Zusätzlich ist der Abschluss eines separaten VW Connect Vertrags mit der Volkswagen AG sowie ein kompatibles Endgerät erforderlich. Die Kompatibilität der jeweiligen Endgeräte wird durch die Hersteller derselben selbst ausgewiesen und liegt ausschließlich in ihrer Verantwortung. Die Volkswagen AG übernimmt keine Gewähr für die Vollständigkeit oder Aktualität der auf externen Plattformen bereitgestellten Informationen zur Gerätekompatibilität. Die Übertragung und der Empfang des Digitalen Schlüssels erfolgen über die auf dem Endgerät vorinstallierten Wallet App. Die Verfügbarkeit des digitalen Schlüssels kann je nach Land, Fahrzeugmodell, Ausstattung und installierter Softwareversion unterschiedlich ausfallen.

Der ID.7

Porsche Austria GmbH & Co OG
Produktmanagement VW PKW
Änderungen vorbehalten
Ausgabe: Mai 2026
Internet: www.volkswagen.at
YVW00000136243

Ihr Volkswagen Partner



Die Informationen in diesem Prospekt über Preise, technische Details und Ausstattung beziehen sich auf den Termin der Drucklegung. Änderungen von Modellvarianten, Ausstattungen sowie des Serienumfangs, der Verbrauchs- und Emissionswerte und der Preise sind ausdrücklich vorbehalten. Bitte erkundigen Sie sich vor Abschluss des Kaufvertrags über den genauen Ausstattungs- bzw. Serienumfang, den Verbrauchs- und Emissionswert sowie den Preis Ihres Fahrzeugs. Ausstattung und technische Daten können innerhalb der deutschsprachigen Länder variieren. Assistenzsystemen sind physikalische und systembedingte Grenzen gesetzt und entbinden den Fahrer nicht von der Verantwortung für die Führung seines Fahrzeuges. Bitte erkundigen Sie sich (vor Ihrer ersten Fahrt) in Ihrer Betriebsanleitung, inwieweit Sie das Assistenzsystem unterstützt.